



VELA Snodata

BARRIERA OLEODINAMICA AD ALTA INTENSITÀ DI MANOVRA PER UTILIZZO SEMINTENSIVO (70%) PER INGRESSI A SOFFITTI BASSI CON VELOCITÀ DI APERTURA DA 3,5 SEC. A 5,5 SEC..

Rapido e Sicuro

Il Vela Snodata è costituito da una pompa, un motore elettrico contenuti in un carter che funge da serbatoio dell'olio e da un complesso oleodinamico abbinato ad un bilanciamento a molle.

E' dotato di una funzione idraulica specifica (*Blocco Idraulico*) che garantisce la perfetta tenuta in apertura e chiusura.

Sblocco Manuale

In caso di mancanza di energia elettrica, una chiave personalizzata permette lo sblocco dell'automatismo, garantendo il funzionamento manuale della barriera.



TABELLA MOTORE

Tensione di alimentazione	230 Vac \pm 5%
Potenza assorbita	220W
Corrente assorbita	1.1 A
Portata della pompa	1.5 - 2 lt.
Intervento termoprotezione	130°C
Temperatura di funzionamento	-20°C +55°C
Tempi di apertura	3.5/7.5 sec
Lunghezza dell'asta	3,5 mt max
Trattamento corpo barriera	verniciatura a polvere
Peso con olio	42 Kg
Quantità di olio	1.8 lt.
Grado di protezione	IP 55
Certificazione	CE

DESCRIZIONE

TEMPO
APERTURA SEC

CODICE

POMPA lt.

COMPLESSO COFANO ED ACCESSORI
COMPLETO DI OPERATORE VELA
PER SBARRA FINO A MT 3,5

5

11602045

1,5

COMPLESSO COFANO ED ACCESSORI
COMPLETO DI OPERATORE VELA
PER SBARRA FINO A MT 2 ÷ 3

3,5

11602020

2

**APPARECCHIATURA
ELETTRONICA PER
VELA Snodata Cod. 23010005**

NOTA: Arichiasta è disponibile il cofano in acciaio inox



VELA Snodata

ASTE

DESCRIZIONE	CODICE	DESCRIZIONE	CODICE
BARRIERA ARTICOLATA MONTAGGIO DX MAX 3 MT CON KIT ARTICOLAZIONE	11902010	BARRIERA ARTICOLATA MONTAGGIO DX MAX 3,5 MT CON KIT ARTICOLAZIONE	11902005
BARRIERA ARTICOLATA MONTAGGIO SX MAX 3 MT CON KIT ARTICOLAZIONE	11902020	BARRIERA ARTICOLATA MONTAGGIO SX MAX 3,5 MT CON KIT ARTICOLAZIONE	11902015

NOTA: Le aste sono in profilo d'alluminio corredate nella parte inferiore di gomma anti contudente.



Istallazione tipica

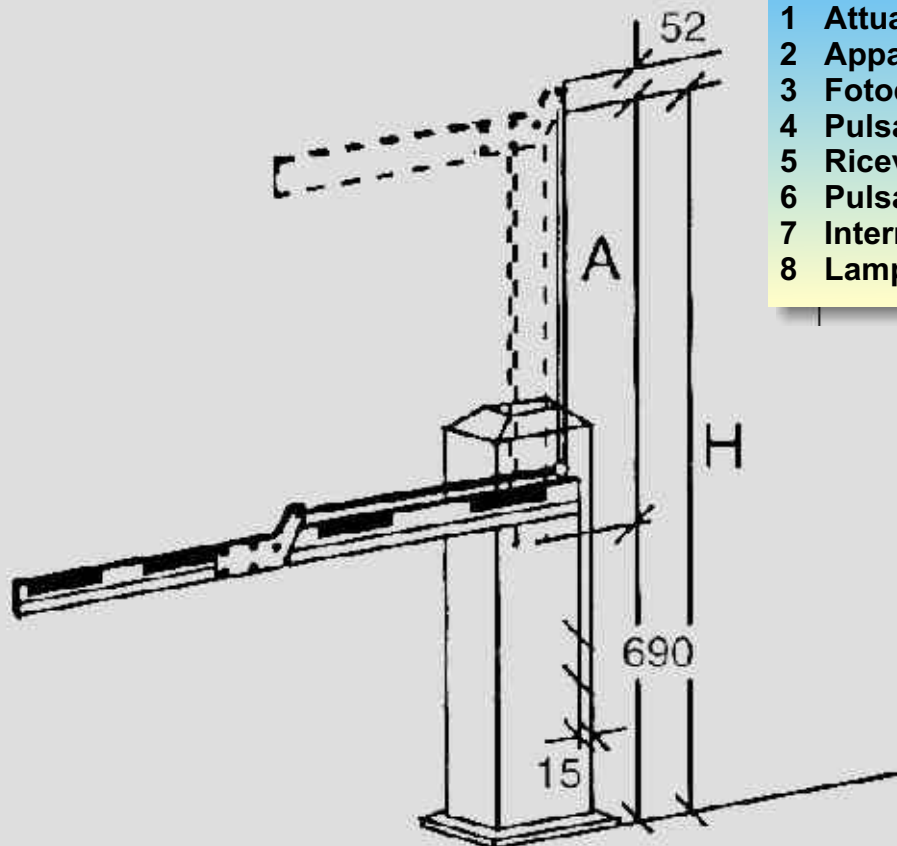

- 1 Attuatore
- 2 Apparecchiatura elettronica
- 3 Focellula
- 4 Pulsantiera
- 5 Ricevitore radio
- 6 Pulsante a chiave
- 7 Interruttore differenziale
- 8 Lampeggiatore

