

# SATURN 800 BR (36V)

**Motoriduttore in bagno d'olio** per cancelli scorrevoli ad uso residenziale del peso max **800 kg**

- Finecorsa meccanico o induttivo di elevata qualità
- Encoder per inversione ostacolo
- In opzione kit batterie
- Centrale UNIGATE BR a bordo motore
- Base con trattamento in cataforesi



Encoder



Sblocco con leva di alluminio e serratura di serie metallica



Lubrificazione degli ingranaggi in olio

SPECIFICHE	SATURN 800 BR
Alimentazione	230Vac±5% - 50/60Hz
Potenza motore	100 W (36V)
Velocità di apertura	regolabile max 12,5 mt/min
Cicli di lavoro max.	100 %
T di funzionamento	-20°C /+ 55°C
Peso	14,5 kg
Peso max cancello	800 kg
Anti-schiacciamento	elettronica
Grado di protezione	IP55
Pignone	Z13
Spinta max	1650 N (36V)

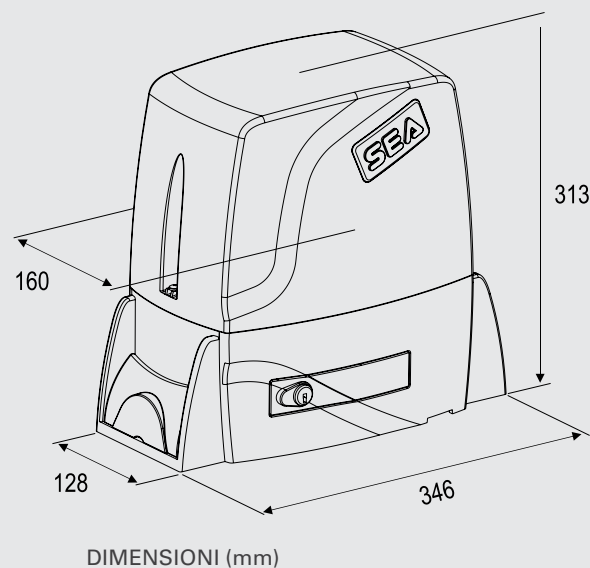

\* (NOTA) Il ciclo di lavoro è calcolato come percentuale (%) di intermittenza di funzionamento nella 1° ora



**BRUSHLESS technology**