

HALF TANK AC BR (36V)

OLEODINAMICO

Operatore a battente a uso condominiale per ante di lunghezza max. pari a **7 m**

- Versioni con blocco bidirezionale (AC) o senza blocco (SB)
- Diametro dello stelo 20 mm
- Versione con corsa 270 mm o 390 mm



Sistema di sblocco metallico PLUS con serratura (optional su versione HALF TANK 270)



POSITION GATE Encoder assoluto lineare



Snodo sferico per regolazione millimetrica della corsa

SPECIFICHE	HALF TANK BR
Alimentazione	230Vac±5% - 50/60Hz
Potenza motore	260 W (36V)
Corsa stelo	270/390 mm
Cicli di lavoro max.	100%
T di funzionamento	-40°C /+ 60°C
Peso	11,4 / 13,6 Kg
Lunghezza max anta	6,0 / 7,0 m
Gradi di apertura	90°- 125°
Velocità dello stelo	1,5 cm/sec.max regolabile
Grado di protezione	IP55
Spinta max	6400 N

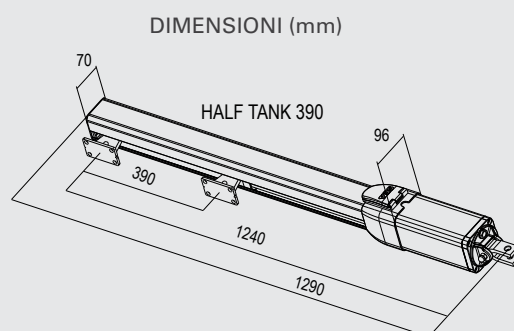
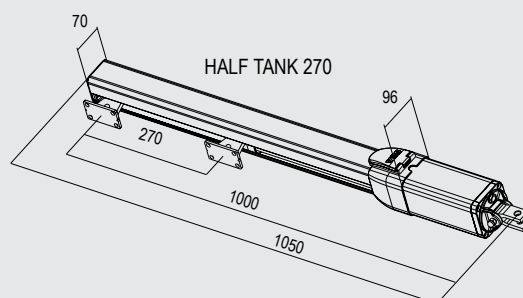

DIMENSIONI (mm)

* (NOTA) Il ciclo di lavoro è calcolato come percentuale (%) di intermittenza di funzionamento nella 1° ora



BRUSHLESS technology