



LEPUS INDUSTRIAL

Motoriduttore a bagno d'olio ad uso collettivo per cancelli scorrevoli del peso max di 2000 kg



Pignone Z16 modulo 4



Lubrificazione in bagno d'olio



Sblocco manuale con chiave DIN

- ▶ Carter in robusta lamiera con trattamento cataforesi e verniciatura poliestere per applicazioni gravose di tipo industriale
- ▶ Frizione meccanica per maggiore sicurezza antisciacchiamento
- ▶ Elettrofreno positivo di serie (solo su versione Reversibile)
- ▶ Motoriduttore in bagno d'olio
- ▶ Finecorsa meccanico
- ▶ Encoder di serie (eccetto versione reversibile)
- ▶ Guida DIN per accessori

UNIGATE - I

INVERTER technology

UNIGATE 2I (INVERTER)

- Gestione encoder bidirezionali e encoder lineare (POSITION GATE)
- Funzione di serie nella centrale UNIGATE per gestione finecorsa --> Non è necessario installare la scheda LE
- Gestione batterie per funzione di emergenza
- Power switching da 90Vac a 265V - 2Ah (1.3 Ah per accessori) --> NON è necessario l'alimentatore supplementare Power Supply
- 2 ingressi programmabili (GP1 e GP2)
- Timer programmabile con gruppo di continuità sulla centrale
- Collegamento tra modulo inverter e gestione modulo con cavo USB
- 2 relais di uscita programmabili (elettroserratura, semaforo, luce di cortesia...) --> NON è necessario installare il SUP
- Verifica e controllo carica accessori



Advantages:

+ Cicli ora

N.C. ingressi protetti da monitoraggio resistenza 8K2

Gestione amperometrica per inversione in caso di ostacolo

Bassa temperatura in ciclo intensivo

Coppia alta in rallentamento

SPECIFICHE	LEPUS INDUSTRIAL	LEPUS INDUSTRIAL THREEP.	LEPUS INDUSTRIAL REVERSIBLE
Alimentazione	230Vac±5% 50/60Hz	230/380Vac±5% 50/60Hz	230/380Vac±5% 50/60Hz
Potenza motore	330 - 450 W	450 W	350W
Velocità di apertura	10 m/min	10 m/min	13 m/ min.
Frequenza utilizzo max	85-75% (intensivo)	80% (intensivo)	50%
Coppia max	50 - 70 Nm	70 Nm	-
T° di funzionamento	-20°C/+55°C	-20°C/+55°C	-20°C/+55°C
Peso	15 kg	15,5 kg	40 kg
Peso max cancello	600 - 1600 Kg	2000 Kg	1000 kg
Frizione anti-schiacciamento	Meccanico in bagno d'olio	Meccanico in bagno d'olio Elettronico	Meccanico in bagno d'olio
Grado di protezione	IP55	IP55	IP55
Condensatore di spunto	16/25µF	-	25 µF
Fine corsa	Meccanico/Induttivo	Meccanico con leva Induttivo	Meccanico con leva

ACCESSORI



Olio giallo



Dispositivo idraulico di frenata per cancelli in pendenza max 5° - 1500 kg



Pignone doppio Z16 -mod. 4

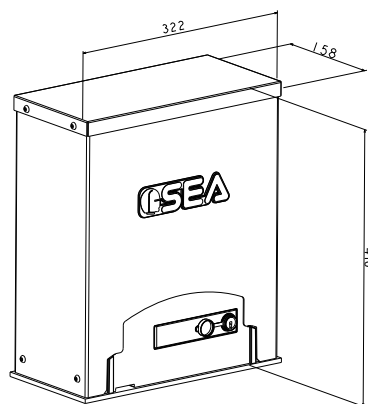

DIMENSIONI (mm)



SEA S.p.A.

Zona Industriale S. Atto (TE), 64100 - ITALY - Phone. +39 0861 588341- Fax +39 0861 588344

www.seateam.com | info@seateam.com